

La Semaine du Son

De Week van de Klank

2020

27/01 > 02/02
Bruxelles-Brussel

31/01 > 09/02
Vlaanderen-Wallonie



Informations / Inlichtingen

+ 32 (0) 472 640 299

Entrée libre dans la limite des places disponibles. Réservation conseillée
Gratis toegang zolang er plaatsen beschikbaar zijn. Reserveren aangeraden

BRUXELLES / BRUSSEL

27/01 > 02/02/2020

Lieux/ Locaties

Academie Royale des Beaux Arts (ARBA) ▶ Rue du Midi 144 *Zuidstraat* - 1000

Academie Anderlecht ▶ Place de la Vaillance 17 *Dapperheidsplein* - 1070

Axoso ▶ Rue des Visitandines 6 *Visitandinenstraat* - 1000

Botanique ▶ Rue Royale 236 *Koningsstraat* - 1210

Cellule 133A ▶ Avenue Ducpétiaux 133A *Ducpétiauxlaan* - 1060

La Centrale ▶ Place Sainte-Catherine 44 *Sint-Katelijneplein* - 1000

C.C. Jacques Franck ▶ Chaussée de Waterloo 94 *Waterloosesteenweg* - 1060

Centre Pérou ▶ Avenue du Pérou 23 *Perulaan* - 1000

Chez Mon Ex ▶ Rue de Roumanie 2 *Roemeniëstraat* - 1060

Coin du Balai ▶ Chaussée de la Hulpe 415 *Terhulpesteenweg* - 1170

De Markten ▶ Rue du Vieux Marché aux Grains 5 *Oude Graanmarkt* - 1000

Flagey ▶ Place Sainte-Croix *Heilig-Kruisplein* - 1050

Galerie Erg ▶ Rue du Page 87 *Edelknaapstraat* - 1050

MIM ▶ Montagne de la Cour 2 *Hofbergstraat* - 1000

Muntpunt ▶ Place de la Monnaie 6 *Muntplein* - 1000

Overtoon ▶ Rue Paul Devaux 3 *Paul Devauxstraat* - 1000

Palace ▶ Boulevard Anspach 85 *Anspachlaan* - 1000

Projection Room ▶ Rue De Praetere 55 *De Praeterestraat* - 1180

Q-02 ▶ Quai des Charbonnages 30-34 *Koolmijnenkaai* - 1080

De Rinck ▶ Place de la Vaillance 7 *Dapperheidsplein* - 1070

Ritcs ▶ Rue Antoine Dansaert 70 *Antoine Dansaertstraat* - 1000

Salle gothique / Gotische zaal ▶ Grand-Place 1 *Grote Markt* - 1000

Senghor ▶ Chaussée de Wavre 366 *Waversteenweg* - 1040

Station des Rêveurs ▶ Rue Wauwermans 11 *Wauwermansstraat* - 1210

Studio Thor ▶ Rue Saint-Josse 49 *Sint-Jooststraat* - 1210

L'uZinne ▶ Quai de l'Industrie 75 *Industriekaai* - 1080

Werkplaats Walter ▶ Rue Van Lint 43 *Van Lintstraat* - 1070

Zinnema ▶ Rue de Veeweyde 24-26 *Veeweidestraat* - 1070

BRUXELLES / BRUSSEL

27/01 > 02/02/2020

Parcours et Balades sonores Klankwandelingen

PROMENADE EN BALAI SUPERSONIQUE / TOCHT MET SUPERSONISCHE BEZEM

Coin du Balai Départ ▶ Chaussée de la Hulpe 342 *Ter Hulpesteenweg* - 1170
Vertrek Crèche / Kribbe Gilson

LES NUMÉROS DE RUE NOUS PARLENT / HUISNUMMERS MET VERHALEN

Monténégro Lab ▶ Rue Monténégro 21 *Montenegrostraat* - 1060
Départ Kiosque à musique Place Bethléem / Vertrek aan de muziekkiosk op het Bethlehemplein

PARCOURS À ANDERLECHT / GELUIDSWANDELING IN ANDERLECHT

Academie Anderlecht ▶ Place de la Vaillance 17 *Dapperheidsplein* - 1070

Bibliothèque Espace Carême ▶ Rue du Chapelain 1/7 *Kapelaansstraat* - 1070

Château Nour ▶ Square Albert I 13 *Albert I-square* - 1070

Cultureghem Abattoir ▶ Rue Ropsy Chaudron 24 *Ropsy Chaudronstraat* - 1070

De Rinck ▶ Place de la Vaillance 7 *Dapperheidsplein* - 1070

La Fourmilière ▶ Rue d'Aumale 19c *Aumalestraat* - 1070

Service Population / Bevolkingsdienst ▶ Rue Van Lint 8 *Van Lintstraat* - 1070

Zinnema ▶ Rue de Veeweyde 24-26 *Veeweidestraat* - 1070

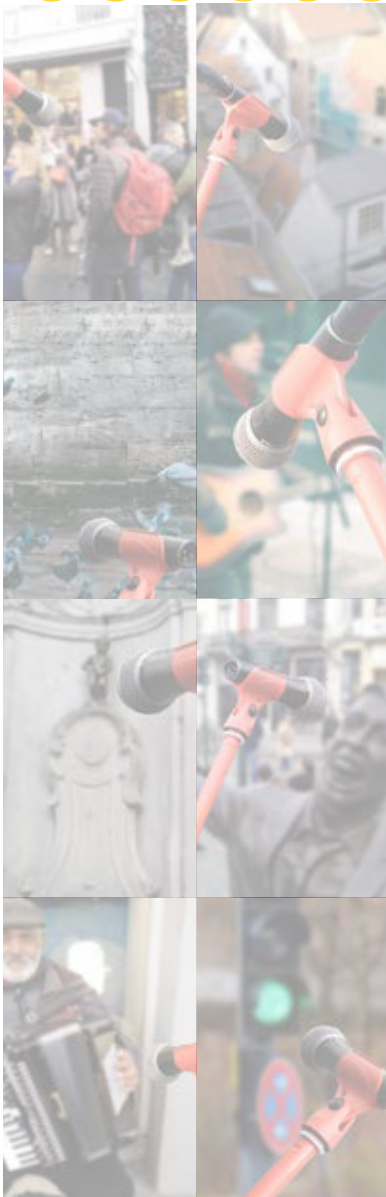

W A L L O N I E

31/01 > 09/02/2020

Namur

Abattoirs de Bomel ▶ Traverse des Muses, 18

Bouffon du Roi ▶ Rue de Bruxelles, 60

Confluent des Savoirs ▶ Rue Godefroid, 5

Delta ▶ Avenue Fernand Golenvaux, 18

Empreintes ▶ Rue Nanon, 98

La Maison de la Poésie ▶ Rue Fumal, 28

Nom de la Rose ▶ Rue du Séminaire, 22

Quai 22 ▶ Rue du Séminaire, 22

Charleroi

Alba ▶ Boulevard Audent, 24

Chiny

Espace Bien-Être ▶ Rue du Millénaire 63

V L A A N D E R E N

06/02 & 09/02/2020

Antwerpen

Het Bos ▶ Ankerrui, 5-7 - 2000

Het Geluidshuis ▶ Julius de Geyterstraat, 212 - 2020

EDITO

La 10e édition de la Semaine du Son se tiendra du lundi 27 janvier au dimanche 2 février 2020 à Bruxelles et du vendredi 31 janvier au dimanche 9 février en Flandre et en Wallonie.

Cette année revêt un caractère exceptionnel pour la Semaine du Son car, depuis le 25 octobre 2019, sur décision du Conseil Exécutif de l'UNESCO La Semaine du Son est placée sous l'égide de l'UNESCO.

La Semaine du Son/De Week van de Klank s'inscrit dans un mouvement international soucieux de faire découvrir au grand public le son sous tous ses aspects et de sensibiliser tous les acteurs de la société à l'importance de la qualité de l'environnement sonore et de la santé auditive. Après l'édition de Paris et avant d'autres régions ou villes dans le monde, La Semaine du Son/De Week van de Klank organise entre le 27 janvier et le 9 février, une série d'événements liés au son dans divers lieux bruxellois tels que Flagey, Muntpunt, le Botanique, le Senghor, le Musée des Instruments de Musique, l'Hôtel de Ville... mais aussi dans plusieurs villes de Flandre et de Wallonie, plus particulièrement à Anvers, Namur et Charleroi.

Cette semaine élargie dans le temps et dans l'espace sur tout le territoire belge se caractérise par son approche transversale dans le domaine de la création, du rapport son/image, de la diffusion, de l'environnement et la santé auditive soulignant les dangers liés aux excès sonores.

L'aspect participatif est une des priorités de La Semaine du Son afin d'attirer un large public à une fête de la connaissance et des pratiques du son, cette part invisible et pourtant essentielle de notre environnement.

Toutes les activités sont gratuites mais pensez à réserver !

De 10e editie van de Week van de Klank vindt plaats in Brussel, van maandag 27 januari tot en met zondag 2 februari 2020, en van vrijdag 31 januari tot en met zondag 9 februari in Vlaanderen en Wallonië.

Heuglijk nieuws! Sinds 25 oktober 2019 erkent ook de UNESCO de Week van de Klank! Wij mogen dus rekenen op een nog grotere uitstraling in de wereld.

De Week van de Klank maakt immers deel uit van een internationale beweging die ernaar streeft geluid in al zijn aspecten aan bod te laten komen en alle actoren in de samenleving bewust te maken van het belang van een goede geluidsomgeving. Parijs, Tokyo, Libanon en steden in Argentinië, Roemenië, Mexico, Colombia, Zwitserland,... organiseren een week lang - op andere tijdstippen van het jaar - evenementen waarbij geluid centraal staat!

In Brussel bieden we een transversale aanpak met een luik cultuur en creatie: klankinstallaties, geluid in film& beeld en geluidsverspreiding, maar ook met maatschappelijk belangrijke thema's zoals klankomgeving, gehoorgezondheid en de gevaren van geluidsoverlast...

De activiteiten gaan door in Brussel, (in Flagey, Muntpunt, de Botanique, Senghor, het Muziekinstrumentenmuseum, de Gotische Zaal in het Stadhuis,...) maar ook in verschillende steden in Vlaanderen en Wallonië, met name in Antwerpen, Namen en Charleroi.

Het participatieve aspect is een van de prioriteiten van De Week van de Klank zodat zoveel mogelijk mensen kunnen deelnemen aan de activiteiten waarbij een onzichtbaar, maar oh zo wezenlijk onderdeel van ons leven centraal staat: klank!

Alle evenementen zijn gratis ! Wel best op voorhand reserveren aub.

L'équipe organisatrice / Het organiserend team :

Marianne Binard, Annemie De Four

Avec l'aide de/ Met de hulp van :

Trees Beckwé, Stephan Dunkelmann, Daria Fretto,

Philippe Ohsé, Anne Wauters, Catherine Zubkova

Graphisme / Lay-out: Pierre Gérard

Informations :

www.lasemaineduson.be - info@lasemaineduson.be

Informatie :

www.deweekvandeKlank.be - info@deweekvandeKlank.be

~ LABEL 90 DB CONCERT ~

Présenté lors de la sixième édition de La Semaine du Son / De Week van de Klank, le ~ Label 90 dB Concert ~ veut poursuivre une désescalade des niveaux sonores et propose d'améliorer l'environnement sonore dans les salles de concert. Il encourage les artistes et tous les acteurs du monde du spectacle à ne pas dépasser 90 dB(A) en moyenne, le temps d'un concert, pour les spectateurs les plus exposés.

Ce niveau sonore, proche de la norme ISO d'application en UE, exclut tout risque pour la santé. Il permet une écoute à un niveau confortable, sans moyens de protection tels que des bouchons d'oreilles.

En effet, le Label, soutenu par la Région de Bruxelles-Capitale, est un dispositif complémentaire à la législation bruxelloise en la matière, destiné à soutenir les initiatives qui vont au-delà des pratiques actuelles.

Nous nous réjouissons de l'annonce d'une législation revue dans les trois régions, la Wallonie rejoignant plus que probablement le mouvement de désescalade déjà en vigueur dans les deux autres régions.

La Semaine du Son, via sa page Label90dB.org propose une liste de concerts labellisés et permet leur visibilité pour tous les amateurs de musique à un niveau d'écoute confortable et sans risque pour le système auditif.

www.lasemaineduson.be/label-90-db/

Luisteren naar 90 decibel (A) gedurende 1 uur beantwoordt aan de geluidsnorm die geldt in het beroepsleven en op de arbeidsmarkt (± ISO-norm van toepassing in de EU). Op deze geluidshoogte kan je naar geluid (muziek, film...) luisteren zonder oorbescherming zoals oordopjes, er bestaat geen gezondheidsrisico en dit geluidsniveau is nog aangenaam ook.

De Week van de Klank vond dit label uit en voert diverse geluidsmetingen uit in concert- en bioscoopzalen, tijdens openluchtconcerten, feesten ... Enkele concertorganisatoren en artiesten, zalen en concerten ontvingen zo'n label. De concerten met het ~ LABEL 90 dB ~ staan op onze website. Organisatoren zelf kunnen dit label zichtbaar aanbrengen, waardoor het publiek onmiddellijk wordt ingelicht over het (gehoor)welzijn tijdens dat optreden, feest of concert.

Het LABEL 90 dB wordt ondersteund door het Brussels Hoofdstedelijk Gewest omdat het de nieuwe Brusselse geluidswetgeving mee in goede richting helpt stuwten en zij die hier al mee bezig zijn, een duw in de rug geeft. Ook in Vlaanderen bestaan geluidsnormen. Hopelijk volgt Wallonië snel...

www.deweekvandeclank.be/label-90db/



27/01 > 02/02

Parcours sonore / Geluidswandeling Antenna Anderlecht



© Pauline Vanden Neste

Histoires, sons, poésies, chants... un parcours qui reflète la diversité des habitants et leurs rêves pour la commune. Par Norma Prendergast.

Met verhalen, geluiden, poëzie, gezang... die de diversiteit van de gemeente en de gezamenlijke dromen tonen. Door Norma Prendergast.

Cultureghem, Abattoir :

En plein air, sous le toit de l'abattoir
Doorlopend, onder het dak van de Abattoir

La Fourmilière : 12:00 > 20:00 - fermé le dimanche / gesloten op zondag

Bibliothèque de l'Espace Carême Bibliotheek :

14:00 > 18:00 fermé le dimanche et lundi / gesloten op zondag en maandag

Bevolkingsdienst / Service Population :

08:30 > 14:00 (27-28-30-31/01) - 11:30 > 18:30 (29/01)

Zinnema : 15:30 > 17:00 (29/01)

De Rinck : 17:00 > 20:00 (29/01)

Installations / Installaties City Sonic@ARBA-EsA

ARBA

12:00 > 18:00

Académie royale des Beaux-Arts

Koninklijke Academie voor Schone Kunsten

PRODUCTION / PRODUCTIE : TRANSCULTURES EN PARTENARIAT AVEC / IN SAMENWERKING MET L'ARBA-ES A

Salon d'écoute / Luistersessie

Ecole Supérieure d'Art de Bourges

Faire des albums curatoriaux (conversation PHILIPPE FRANCK/ALEXANDRE CASTANT) de l'Atelier sonore d'esthétique de l'ENSA Bourges.

Curatorïële albums maken (gesprek PHILIPPE FRANCK/ALEXANDRE CASTANT) met het "Atelier sonore d'esthétique" van ENSA Bourges.

Salon d'écoute / Luistersessie

Sonopoetics + vidéos / videoclip Poëvies

Sélection de pièces audio poétiques (du festival City Sonic) et vidéos (série Poëvies – réalisation : FRANCK/TABOURDIOT) d'auteurs/performers indisciplinaires.

Selectie uit poëtische audiowerken (Festival City Sonic) en video's (serie Poëvies - geregisseerd door FRANCK/TABOURDIOT) van "ongedisciplineerde" auteurs/performers.

ACTIVITÉS TRANSVERSALES / TRANSVERSALE ACTIVITEITEN

Sonic Walk Radios World (Franck Soudan)

ARBA

Un voyage entre 7000 radios du monde entier changeant de fréquence en fonction de votre déplacement dans l'espace.

Een reis tussen 7000 radio's van over de hele wereld die van frequentie veranderen al naargelang jouw bewegingen in de ruimte.

Espace Résonnant (Alain Wergifosse)

La mise en résonance d'un espace de passage par un traitement numérique en temps réel.

De resonantie van een doorgangruimte door real-time digitale verwerking.

28/01 > 02/02



© Overtoon

10:00 > 16:00

MIM

"Multiplicity" Installation / Klankinstallatie (via Overtoon)

Justin Bennett

Multiplicity est une installation qui explore les territoires acoustiques de la ville de Bruxelles; les territoires du langage: voix, récits,...

Multiplicity is een installatie die de akoestische territoria van de stad Brussel verkent; taal, verhalen, arbeid, sirenes, vogels, ondergrondse echo's,...

28/01 12:00 Ouverture en présence de l'artiste **JUSTIN BENNETT** / in aanwezigheid van kunstenaar **JUSTIN BENNETT**

17:00 > 20:00

(Studio 2) FLAGEY

Living Pages Maxime Coton

Sur base d'un poème original, LIVING PAGES propose une expérience en réalité virtuelle avec du son binaural.

Op basis van een gedicht beland je met LIVING PAGES in een virtuele realiteit met binaurale klanken.

28/01 18:00 Vernissage



17:00 > 20:00

(Studio 3) FLAGEY

Lauréats des concours

Winnaars van de wedstrijden

Venez (re)découvrir les précédents lauréats du concours Field Recording et du concours de sonorisation de film muet en collaboration avec CINEMATEK.

(Her)ontdek de winnaars van de vorige edities van de Wedstrijden "Field Recording" en "Klankband voor stille film" in samenwerking met CINEMATEK.

28/01 19:00 Vernissage

29/01 > 02/02



10:30 > 18:00

LA CENTRALE

"Planet B"

Installation video / Video installatie - Kobe Wens

Des jeunes s'interrogent sur l'avenir et réalisent, avec un groupe d'artistes, un court métrage de science-fiction.

Jongeren hebben toekomstverwachtingen en creëren samen met een aantal kunstenaars een korte sciencefictionfilm.

31/01 18:00 Rencontre/ Ontmoeting met **KOBE WENS**

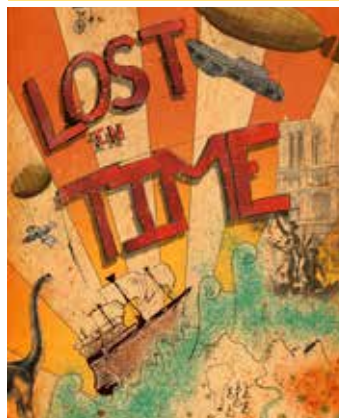

29/01 > 02/02 LA STATION DES RÊVEURS

29/01 15:00 & 19:00

30/01 & 31/01 19:00 & 21:00

01/02 15:00 & 19:00

02/02 15:00

"Lost in Time, épisode I : Le Début du Voyage"

(à partir de 10 ans / *Vanaf 10 jaar oud*)

"Lost in Time" est une aventure sonore immersive et interactive où vous serez propulsés au cœur de différentes époques de l'Histoire en devenant maîtres de son déroulement.

Een meeslepend en interactief klankavontuur waarbij je in verschillende tijdperken van de geschiedenis wordt ondergedompeld.

30/01 > 01/02



11:00 > 18:00

GALERIE ERG

Installation "Le son de l'image"

Installatie "De klank van het beeld"

A partir des sons de la carte sonore de BNA-BBOT, les étudiants de l'atelier pluridisciplinaire de l'ERG ont créé des visuels et installations 2D et 3D.

Op basis van geluiden uit de BBOT-BNA-geluidskaart hebben ERG-studenten van de multidisciplinaire workshop, 2D- en 3D-visuels en -installaties gecreëerd.

29/01 18:00 Vernissage

30/01 & 31/01 12:30 > 20:00
01/01 09:00 > 17:30

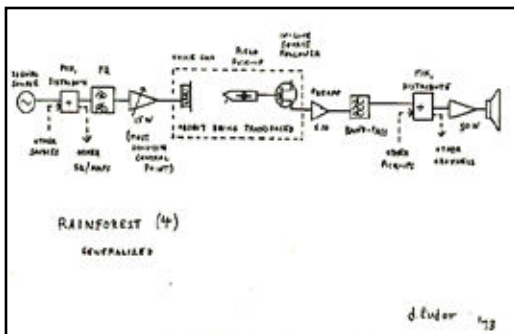

ACADEMIE ANDERLECHT

“Rainforest”

Les élèves de l'Académie d'Anderlecht réinterprètent la composition Rainforest de David Tudor (1926-1996), performeur et compositeur Américain.

Leerlingen van de Academie voeren een herinterpretatie van 'Rainforest' uit, een compositie van de Amerikaanse performer en componist David Tudor (1926-1996).

29/01 19:00 Vernissage

27 & 29/01 - 3, 6 & 8/02



Massage sonore selon Peter Hess Klankmassage volgens Peter Hess.

Des bols, posés sur et autour du corps, frappés par Dominique Aelbrecht, se mettent à vibrer pour offrir une expérience de relaxation hors du commun...

Dominique Aelbrecht zorgt voor geluidstrillingen met kommen met 12 metalen, waardoor je lichaam zich hoe langer hoe meer ontspant.

Tout public, uniquement le 8 février à Chiny
Voor iedereen op 8 februari in Chiny

27/01 Centre de jour le Grain (BXL): Pour personnes handicapées / Voor mensen met een handicap.

29/01 La résidence Porte de Hal (BXL) : Pour les résidents aveugles / Voor blinden

03/02 Home “La Concille” (Florenville)

5 massages pour les résidents du home pour personnes âgées

06/02 “Revivre à Sugny” (Vresse-sur-Semois) : Institution qui accueille des personnes

déficientes mentales ou autistes / 5 massages pour les résidents

08/02 “Espace Bien-être”(Chiny)

10:00 > 15:00 sur Réservation. Pour tout public. Dominique Aelbrecht vous accueille chez elle. Les bols composés de 12 métaux sont posés sur le corps et autour du corps. Les vibrations des sons se répandent et offrent une expérience de relaxation hors du commun...

LUNDI / MAANDAG 27/01

Horaires/ Uren (cf p. 7)

ANDERLECHT

Parcours sonore / Geluidswandelling Antenna



Journée santé auditive Dag gehoorgezondheid

09:30 > 12:00 BOTANIQUE
40 ans - 40 dB ! / 40 jaar - 40 dB !

Un master class animé par DANIEL LÉON, ingénieur du son œuvrant dans les domaines de l'enregistrement musical et du spectacle vivant, avec MARIE-PAULE THILL, médecin ORL, NELE VANHULLE (Thomas More) et OLIVIER LAMBERT, audioprothésiste.

Masterclass door DANIEL LÉON, professor INSAS en ervaren geluidstechnicus (concerten en live optredens). Met MARIE-PAULE THILL, KNO-arts, OLIVIER LAMBERT, audioprothetist en audiologe NELE VANHULLE (Thomas More).

09:00 > 15:00

BOTANIQUE

Test Baladeurs / Test jouw geluidsniveau

Venez tester votre niveau d'écoute habituel avec baladeur et découvrez combien de temps vous pouvez l'utiliser sans endommager vos oreilles.

Hoe lang kan je op dat niveau luisteren zonder je eigen oren te beschadigen...

Projection de clips vidéo / Films met getuigenissen

Vous pouvez également assister à une séance de projection de clips vidéo concernant les dangers liés aux excès sonores.

Bekende mensen spreken over geluidsoverlast tijdens concerten, en de gevolgen daarvan.

12:00 > 17:30

ACADEMIE ARBA

City Sonic@ArBa-EsA (cf. P 7)

20:00 > 22:30

BOTANIQUE

Concert mystère / Verrassingsconcert

Venez vous défouler le premier soir de la Semaine du Son 2020 ! Un Concert mystère, à 90 dB, avec de jeunes artistes qui ne manqueront pas de vous enthousiasmer !

Ga uit je bol op de eerste avond van de Week van de Klank 2020 tijdens een verrassingsact door jonge artiesten, én op geluidshoogte 90dB.

Horaires/ Uren (cf p. 7)

Parcours sonore / Geluidswandeling

ANDERLECHT

12:00 > 17:30

City Sonic@ArBa-EsA (cf p. 7)

ACADEMIE ARBA

09:00 > 10:30

Doublage et bruitage

Voice over en geluidseffecten

PALACE



10:30 > 12:00

Doublage et bruitage

Voice over en geluidseffecten

Ateliers scolaires

Workshop voor scholen

La bande sonore d'un film est multiple. Il y a les voix, les ambiances, la musique et des bruits ajoutés. Coupons le son et refaisons la nôtre en live !

De soundtrack van een film is meervoudig: met stemmen, stemmingen, muziek en toegevoegde geluiden. Laten we zelf eens een geluidsband maken!

PALACE

12:30

Multiplicity Installation / Klankinstallatie Justin Bennett (cf p. 8)

Ouverture en présence de l'artiste JUSTIN BENNETT / in aanwezigheid van kunstenaar Justin Bennett

MIM



12:30 (Spiegelzaal) DE MARKTEN

Sieste musicale / Muzikale siësta

Le temps d'une sieste, venez partager un superbe moment musical avec MARC GALO et ses invités.

Kom genieten van een unieke muzikale belevenis met MARC GALO en zijn gasten.

CATHERINE DELASALLE : VOX divers instruments / zang en verschillende instrumenten

NIC THYS : bass/ contrabas

SOPHIE JONNIAUX : vox guitar

GISELE GALO : vocals

MARC GALO : guitar, ukelele, banjo



18:00

PALACE

Atelier "Prise de parole, lecture publique: comment faire entendre sa voix ?"

Par ROMAIN DETROY, chroniqueur culturel / Cultuurjournalist (FR)

A travers des exercices concrets, apprendre à maîtriser sa voix, oser prendre la parole en public, trouver son propre ton et apprivoiser la lecture publique.

Door middel van concrete oefeningen leer je je stem beheersen, durf je in het openbaar spreken, je eigen timbre vinden en graag een publieke lezing geven.

18:30

(Spiegelzaal) DE MARKTEN

Sieste musicale / Muzikale siësta

Le temps d'une sieste, venez partager un superbe moment musical avec MARC GALO et ses invités.

Kom rustig genieten van een unieke muzikale belevenis met MARC GALO en zijn gasten.

JEROEN VAN HEREZELE / CASIMIR LIBERSKI (electro acoustic duo)

ERWIN VAN : sax

GISELE GALO : vocals

MARC GALO : guitar

19:00

(Studio 2) FLAGEY

Vernissage Living Pages Maxime Coton

(cf p.8)

19:00

(Studio 3) FLAGEY

Vernissage Vidéos des Lauréats Fieldrecording et sonorisation films muets

Winnaars van de wedstrijden Fieldrecording en sonorisation van stomme films

(cf. p.8)

19:00 > 22:00

(Studio 3) ZINNEMA

The rooms in Zinnema will never sound the same again

avec/ met ALEC ILYINE

Un atelier où les participants font l'expérience de la résonance des espaces.

Een workshop waarbij deelnemers de frequenties van een ruimte "aanvoelen".



20:00 (Studio 3) FLAGEY

Field Recording

Master class Els VIAENE (Anglais / Engels)
The world is my instrument, my microphones are my mobile ears.

“L'essence pour moi est l'écoute, c'est la base de chaque processus créatif, de chaque enregistrement avant même que je prenne un microphone.”

“De essentie voor mij is luisteren, dat is de basis van elk creatief proces en van elke opname, nog voor ik een microfoon bovenhaal.”

Remise des Prix et résultats du concours Field Recording 2020
Uitreiking prijzen en resultaten van de wedstrijd Field Recording 2020

MERCREDI / WOENSDAG 29/01

Horaires / Uren ANDERLECHT

Parcours sonore / Geluidswandeling Antenna (cf p. 7)

10:00 > 16:00 MIM

Multiplicity Installation / Klankinstallatie Justin Bennett (cf p. 8)

10:30 > 18:00 LA CENTRALE

Planet B - Film Kobe Wens (cf p. 8)

12:00 > 17:30 ARBA

City Sonic@ArBa-EsA (cf p. 7)



14:00 > 17:00
C.C. JACQUES FRANCK

Carte postale sonore
Klankpostkaart (FR)

ATELIER/ WORKSHOP - Zoé SULIKO & MATTHIEU CHARRAY - ACSR

Entre expérimentation sonore, bruitage et musique, venez tester divers objets et instruments pour créer, en collectif, l'univers imaginaire et sonore d'un tableau.

Met objecten, instrumenten en muziek, met geluidsexperimenten- en effecten creëren we samen een ingebeeld geluidsuniversum van een schilderij.

15:00 & 19:00 LA STATION DES RÊVEURS

“Lost in Time, épisode 1 : Le Début du Voyage”

Une aventure sonore immersive et interactive où vous serez propulsés au cœur de différentes époques de l'Histoire. Tout public à partir de 10 ans

Een meeslepend en interactief klankavontuur waarbij je in verschillende tijdperken van de geschiedenis wordt ondergedompeld. (Vanaf 10 jaar oud)

15:00 > 16:30 (Foyer Hamesse) PALACE

Open Recording Installations - Alec Ilyine

“Comment enregistrer avec son smartphone en tenant compte de l'acoustique des espaces ?”

Hoe kan je met je smartphone een behoorlijke geluidsoptname maken ? Door bewust te worden van de akoestiek van de ruimte waarin je je bevindt!

17:00 > 20:00 (Studios 2 & 3) FLAGEY

Living Pages & Lauréats des concours / Winnaars van de wedstrijden (cf p. 8)



18:00 GALERIE ERG

Vernissage Installation “Le son de l'image”

Installatie “Beeld en geluid”
A partir des sons de la carte sonore de BNA-BBOT, les étudiants de l'atelier pluridisciplinaire de l'ERG ont créé des visuels et installations 2D et 3D

Op basis van geluiden uit de BBOT-BNA-geluidskaart hebben ERG-studenten van de multidisciplinaire workshop 2D- en 3D-visuals en -installaties gecreëerd.

18:00 PROJECTION ROOM

Concert-Installation / Installatie Création “NO-BODY”

Nicolas Wegrowe a conçu un surprenant théâtre de l'absence amplifiant les voix de l'illusion...

Nicolas Wegrowe brengt een verrassende performance rond afwezigheid, waardoor de stemmen der illusie luider klinken.

19:00 ACADEMIE ANDERLECHT

“Rainforest” Vernissage Installation / Installatie

Les élèves de l'Académie d'Anderlecht réinterprètent la composition Rainforest de David Tudor (1926-1996), performeur et compositeur Américain.

Leerlingen van de Academie voeren een herinterpretatie van “Rainforest” uit, een compositie van de Amerikaanse performer en componist David Tudor (1926-1996).



19:00 (Horta) ARBA
**“Sonopoetics” Margarida Guia,
 Vincent Tholomé & Gauthier**

Keyaerts

Soirée de performances aux univers singuliers
 croisant poésie sonore, paysages soniques et
 traitements électroniques.

*Performance met een mengeling van
 geluidspoëzie, sonore landschappen en
 elektronische muziek.*

PRODUCTION/ PRODUCTIE : TRANSCULTURES, ArBA-EsA



20:00 SENGHOR
**“Ecouter l’espace” Annette Vande
 Gorne (Musiques & Recherches)**

Un concert-conférence avec des extraits d’œuvres
 / Concert - Lezing met luisterfragmenten van E.
 ANDERSON, F. BAYLE, F. DHOMONT, S. DUNKELMAN,
 B.PARMEGIANI, J.P. OLIVEIRA, D. SMALLEY, M-J.
 WYCKMANS, C. ZANÉSI & A. VANDE GORNE



20:00 STUDIO THOR
**Øscuràtrònics & Studio Thor >
 Èkleipsis**

MICHAËL GRÉBIL Liberg propose une rencontre,
 le temps d’une éclipse, entre sa fabrique
 Øscuràtrònics et le génie du lieu du Studio Thor

*MICHAËL GRÉBIL Liberg zorgt voor een ontmoeting
 tussen zijn fabriek Øscuràtrònics en het genie van
 de locatie van Studio Thor. De duur van een eclips.*



© Valentijn Goethals

20:00 – 22:00 CINEMA RITCS
**Oorverdovende Radio - Maak kennis met
 XL AIR (NL)**

Venez découvrir, écouter et expérimenter XL AIR, la
 plateforme radio du RITCS.

*XL AIR is het radioplatform van het RITCS, onderzoekslabo,
 studentenradio en dé uitgelezen plek voor experimenten.
 Met Jeroen Vandesande (coördinator XL AIR), Dieter Van
 Dam (artistiek onderzoeker) en Bernadette Timmermans
 (stempedagoge). In het kader van de onderzoekswEEK
 FUTURE NARRATIVES.*



20:30 PROJECTION ROOM
“Mechanical conductor” Kobe Wens

Une installation interactive dont les sources - disques,
 microphones, vidéo... - sont connectées à une interface
 accessible au public qui devient, dès lors, chef d’orchestre.

*Een interactieve installatie waarbij de bronnen, platen,
 microfoons, video,... zijn aangesloten op een interface,
 dat toegankelijk is voor het publiek, en dat tegelijk ook de
 eigenlijke dirigent wordt.*

JEUDI / DONDERDAG 30/01

Horaires/ Uren (cf p. 7) ANDERLECHT

Parcours sonore / Geluidswandeling Antenna

10:30 > 18:00 LA CENTRALE

Planet B - Kobe Wens (cf p. 8)

10:00 > 16:00 MIM

Multiplicity Installation / Klankinstallatie Justin Bennett (cf p. 8)

11:00 > 18:00 GALERIE ERG

Installation/ Installatie (cf p. 9)

12:00 > 17:30 ARBA

City Sonic@ArBa-EsA (cf p. 7)

12:30 > 20:00

ACADEMIE ANDERLECHT

Installation / Installatie "Rainforest" (cf p. 9)**17:00 > 20:00**

(Studios 2 & 3) FLAGEY

Living Pages & Lauréats des concours**Winnaars van de wedstrijden** (cf p. 8)**19:00 & 21:00 LA STATION DES RÊVEURS****"Lost in Time, épisode I : Le Début du Voyage"** (cf p. 8)**20:00** CELLULE 133A**Concert pour contrebasse seule - Carlos Payán**

Le son qui voyage, qui remplit et sculpte l'espace. Musiques anciennes et d'aujourd'hui pour contrebasse seule.

Geluid dat reist, de ruimte vult en die ook vorm geeft. Oude en hedendaagse muziek voor contrabas solo.

**20:00** Q-02**"Cymbow" Toma Gouband - Mathieu Calleja**

Rencontre autour de cymbale à l'archet. Ces deux percussionnistes révèlent la vibration sonore dans l'espace, les architectures multiformes et infinies.

Deze twee drummers laten ons geluidstrillingen in de ruimte ontdekken en eindeloos veelvormige architectuurvormen. Met cymbalen en strijkstok.

**"Dialogues with a view - soup for breakfast"****Maja Jantar - Ine Claes**

"Thyme grows here abundantly - in her mind - my mind"

Ine Claes et Maja Jantar réunissent leurs mondes et leurs voix dans un paysage de perception.

Ine Claes en Maja Jantar brengen hun werelden en stemmen samen tot een landschap van perceptie.

VENDREDI / VRIJDAG 31/01**Horaires/ Uren** (cf p. 7)

ANDERLECHT

Parcours sonore / Geluidswandeling Antenna**10:00 > 16:00**

MIM

Multiplicity Installation / Klankinstallatie Justin Bennett (cf p. 8)**10:30 > 18:00**

LA CENTRALE

Planet B - Film Kobe Wens (cf p. 8)**11:00 > 18:00**

GALERIE DE L'ERG

Installation / Installatie (cf p. 9)**12:00 > 17:30**

ARBA

City Sonic@ArBa-EsA (cf p. 7)**12:30 > 20:00**

ACADEMIE ANDERLECHT

"Rainforest" (cf p. 9)**17:00 > 20:00**

(Studios 2 & 3) FLAGEY

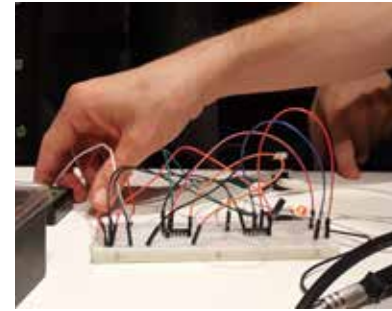
Living Pages & Lauréats des concours / Winnaars van de wedstrijden (cf p. 8)**18:00** (Aquarium) AXOSO**La Bidouille de L'Atelier de Création Sonore et Sauvage**

Vernissage Expérience sonore/ Klankervaring

PRODUITE PAR L'AXOSO, CETTE INSTALLATION EST UNE IMMERSION SONORE DE SYNTHÈSE MODULAIRE FAITE À PARTIR DE COMPOSANTS ÉLECTRONIQUES RÉCUPÉRÉS.

AXOSO VERRAST MET EEN INSTALLATIE DIE JE ONDERDOMEPT IN DE GELUIDEN VAN GERECYCLEERDE ELEKTRONISCHE COMPONENTEN.

18:00 LA CENTRALE**Planet B Rencontre/ Ontmoeting met Kobe Wens**

(cf p. 8)

19:00 LA CENTRALE**Concert Q-02 3 solos**

JULIA ECKHARDT, CAROLINE PROFANTER, HENRY ANDERSEN

A trois, ils forment l'équipe artistique de Q-02. Ils créeront et exécuteront chacun une nouvelle œuvre solo.

Samen vormen ze het artistieke team van het Q-02 sound laboratory. Elk afzonderlijk schreven ze een nieuw solo werk, dat ze zelf ook zullen uitvoeren.



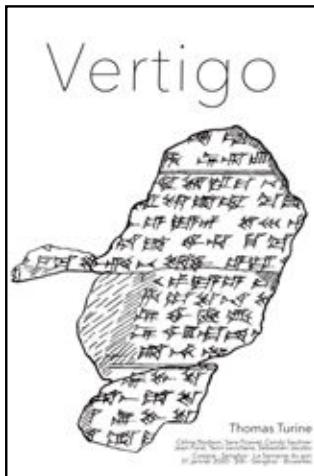

19:00 & 21:00 LA STATION DES RÊVEURS
“Lost in Time, épisode I : Le Début du Voyage” (cf p. 13)

20:00 SENGHOR
Création / Creatie “Vertigo” Thomas Turine
 Vertigo ressuscite des chants cunéiformes enfouis 3800 ans sous la terre, surgit alors un territoire sonore singulier et vertigineux
Vertigo brengt 3800 jaar oude liederen in spijkerschrift die onder de grond lagen begraven, opnieuw tot leven, wat uiteraard duizelingwekkende unieke geluiden oplevert.

21:00 SALLE GOTHIQUE
“Trois univers, une racine” Ensemble Hopper
 Trois imaginaires en affinité avec Hopper. Deux jeunes compositeurs en voie de confirmation, un compositeur confirmé.
Drie fantasieën denkend aan Hopper. Twee jonge opkomende componisten in het spoor van een erkend componist.



10:30 > 18:00 LA CENTRALE
Planet B Kobe Wens (cf. p. 9)

11:00 > 16:00 COIN DU BALAI
Balade Balai supersonique / Wandeling met supersonische bezem TSIMzoom asbl
 Enfourchez un balai supersonique et “survolez” en écoutant les habitants qui décrivent, chacun dans leur langue, la vue qu’ils ont depuis la tabatière de leur toit. (40 min)

“Spring” op een supersonische bezem en “vlieg over” deze buurt. Luister naar de lokale bevolking die, elk in hun eigen taal, het uitzicht beschrijft vanop de nok van hun dak. (40 min)

10:30 > 12:00 MONTENEGRO

“Les numéros de rue nous parlent” Huisnummers met verhalen (FR)
 Monténégro LAB vous invite à la rencontre des habitants du quartier au travers d’une balade sonore comprenant 12 capsules d’anecdotes et de récits. Départ kiosque à musique Place Bethléem

Monténégro LAB nodigt je uit om de inwoners van de buurt te ontmoeten tijdens een klankwandeling met 12 capsules vol anekdotes en verhalen. Vertrek aan de muziekkiosk op het Bethlehemplein

11:00 > 15:00 OVERTOON

Portes ouvertes / Open atelier
 Overtoon, plateforme pour les arts sonores, présente des œuvres des artistes **YANN LEGUAY, ARZU, VOID, CHRISTOPH DE BOECK** et **AERNOUDT JACOBS**.

*Overtoon is een platform voor geluidskunst. Die dag maakt u kennis met (werk van) kunstenaars **YANN LEGUAY, ARZU, VOID, CHRISTOPH DE BOECK** en **AERNOUDT JACOBS**.*



SAMEDI / ZATERDAG 01/02

Horaires/ Uren (cf p. 7) ANDERLECHT

Parcours sonore / Geluidswandeling Antenna

09:00 > 17:30 ACADEMIE ANDERLECHT

Installation sonore / Klankinstallatie “Rainforest” (cf p. 9)

10:00 > 16:00 MIM

Multiplicity Installation / Klankinstallatie Justin Bennett (cf p. 8)

10:00 > 19:00 AXOSO

Installation sonore / Klankinstallatie “La Bidouille” (cf p. 19)

14:00 > 16:00

LA CENTRALE

Initiation au bruitage / Initiatie geluidseffecten (FR)

Mathilde Lacroix

Un atelier de sensibilisation à l'environnement sonore. Peux-tu deviner que sont les sons manipulés ?

Bewustwording rond geluidsomgeving. Weet jij wat gemanipuleerde geluiden zijn?



15:00 > 16:00

MUNTPUNT

Siens klinkende klankenquiz voor kleine en grote oren (NL)

Sien, animatrice de la VRT-Ketnet (chaîne pour enfants) vous met au défi dans un quiz de connaissances et d'écoute et avec des prix à gagner. De 6 à 99 ans. Une initiative de Luisterpuntbib et Muntpunt.

Ketnet-wrapper Sien Wynants daagt je uit in een weet- en luisterquiz. Schrijf je in, spits je oren en win fantastische prijzen. Voor iedereen van 6 tot 99 jaar. Een initiatief van Luisterpuntbib en Muntpunt.

15:00 & 19:00

LA STATION DES RÊVEURS

"Lost in Time, épisode I : Le Début du Voyage" (cf p. 13)

17:00 > 20:00

(Studios 2 & 3) FLAGEY

Living Pages & Lauréats des concours

Winnaars van de wedstrijden (cf p. 8)



17:00

(Agénor) SENGHOR

"Sound archives"

Une sélection d'archives filmées sur IANCU DUMITRESCU (présentée par le compositeur) et l'ensemble Hyperion

Geluids- en filmarchieven over Iancu Dumitrescu (door de componist himself ingeleid) en het ensemble Hyperion.

18:00

(Agénor) SENGHOR

Rencontre avec Iancu Dumitrescu animée par PHILIPPE FRANCK

Gesprek met Iancu Dumitrescu met als moderator PHILIPPE FRANCK

(TRANSCULTURES/CITY SONIC)

20:30

(Salle 1900) SENGHOR

Concert de l'Ensemble Hyperion avec des créations de IANCU DUMITRESCU, ANA MARIA AVRAM, OCTAV AVRAMESCU (direction : IANCU DUMITRESCU)

Concert met het Ensemble Hyperion International met creaties van IANCU DUMITRESCU, ANA MARIA AVRAM, OCTAV AVRAMESCU (leiding : IANCU DUMITRESCU)



15:00

ZINNEMA

"Sitting in de Zinnema" - Alec Ilyine

Une performance contemporaine en live avec un texte actualisé et une installation de différents microphones et haut-parleurs, inspirée de "I am sitting in a room", une œuvre d'art sonore de 1969 d'Alvin Lucier.

Een hedendaagse live performance met een actuele tekst en een installatie van verschillende micro's en speakers, geïnspireerd door "I am sitting in a room", een geluidskunstwerk uit 1969 door Alvin Lucier.



16:30

ZINNEMA

"Dive" - Ine Claes

Dive est une installation sonore qui nous permet de nous rapprocher des illusions de rêves, en faisant voyager le son, en le laissant se rapprocher, devenir plus intense ou plus éloigné.

Dive is een geluidsinstallatie die ons in staat stelt om dichterbij de illusies van dromen te komen, door het geluid te laten reizen, door het dichterbij, intenser of verder weg te laten komen.



18:30

DE RINCK

"Decall" - Céline Pagniez

Spectacle de danse théâtre créé à partir de sons enregistrés dans la ville de Bruxelles. Decall dresse le paysage de notre quotidien en termes de nuisances visuelles et sonores.

Danstheater op basis van geluiden opgenomen in de stad Brussel. Decall toont het geluidslandschap van ons dagelijks leven en de visuele en geluidsoverlast.

20:00

WERKPLAATS WALTER

"Drawn in thin air"

Par / door "Graphology" Patrick Housen & Lukas Huisman

Un spectacle musical : "Comment regardons-nous la musique et comment écoutons-nous les images ?"

Muzikale performance: "Hoe kijken we naar muziek & hoe luisteren we naar beelden?"



20:00 L'UZINNE
Concert Trio 03 Un vrai semblant
 (électronique, flûte, violoncelle, piano / *electronics, fluit, cello, piano*)

Le public, à la fois auditeur et maître de cérémonie, est invité à participer à la création live en tirant des cartes qui pourront influencer le jeu des musiciens.

Het publiek is zowel luisteraar als ceremoniemeester en neemt deel aan deze live creatie door kaarten te trekken die het spel van de muzikanten zullen beïnvloeden.

DIMANCHE / ZONDAG 02/02

Horaires/ Uren (cf p. 7) **ANDERLECHT**

Parcours sonore / Geluidswandeling Antenna

09:00 > 17:30 **ACADEMIE ANDERLECHT**

"Rainforest" 10:00 > 19:00 (cf p. 9)

10:00 > 16:00 **MIM**

Multiplicity Installation / Klankinstallatie Justin Bennett (cf p. 8)

10:00 > 19:00 **AXOSO**

Installation sonore / Klankinstallatie "La Bidouille" (cf p. 19)

10:30 > 18:00 **LA CENTRALE**

Planet B - Kobe Wens (cf p. 8)

11:00 > 12:30 **CENTRE PÉROU**

"La voie des sons essentiels" Atelier Saphir - Anne Denis

"La voie des sons essentiels" - résonance sacrée des voyelles - ressource du corps et de l'âme.

Op weg naar essentiële geluiden. Sacrale resonantie van klinkers - herbronning van lichaam en ziel.



© Jos Knaepen

11:00 > 12:30 (Studio 5) **FLAGEY**
"Les conférences de Carl Céoen" par/door Daniel Léon

Carl Céoen (1926-2005) fut un des pionniers de la stéréophonie en Europe. Première conférence du cycle : "L'art de la prise de son" donnée au Festival International du Son à Paris en 1978.

Carl Céoen (1926-2005) was een van de pioniers van de stereofonie. De 1e lezing van een cyclus, "De kunst van geluidsoptnames" dateert van 1978 op een Internationaal Klankfestival in Parijs.



12:00 > 15:00 **CHEZ MON EX**
Dîner silencieux, une expérience sonore

In stilte eten, een nieuwe klankervaring

Au cours d'un délicat repas végétarien, toucher le silence et ses bruits et découvrir son propre paysage sonore. Réjouissante NORA et Ciboulette & Coriandre cuisinent pour vous.

Een vegetarische maaltijd in stilte, waarbij je vanzelf nieuwe geluiden ontdekt. Met Nora Bouhjar.

14:00 **PROJECTION ROOM**

Concert-Installation / Installatie NO-BODY

Nicolas Wegrowe a conçu un concert/installation : un surprenant théâtre de l'absence amplifiant les voix de l'illusion...

Nicolas Wegrowe brengt een verrassende performance rond afwezigheid, waardoor de stemmen der illusie luider klinken.



14:00 > 16:00 **LA CENTRALE**

"Pimp My Bear" Mathieu Le Roux, Helene Lega

Atelier à partir de 8 ans / Workshop vanaf 8 jaar

Le collectif Wouf Wouf propose de redonner vie à vos vieilles peluches en les transformant en enceintes portatives. A partir de 8 ans. N'oubliez pas d'apporter votre nounours...

Het collectief Wouf Wouf blaast nieuw leven in ouwe knuffels door ze om te vormen in draagbare luidsprekers. Vergeet niet om zelf je teddybear mee te brengen! ...

15:00 **LA STATION DES RÊVEURS**

"Lost in Time, épisode I : Le Début du Voyage" (cf p. 13)

17:00 > 20:00 (Studios 2 & 3) **FLAGEY**

Living Pages & Lauréats des concours / Winnaars van de wedstrijden (cf p. 8)



18:00 (Studio 1) FLAGEY

“Call to Prayer”

La musique du gambiste Monsieur de Sainte-Colombe (1640-1700) revisitée par **ROMINA LISCHKA** - viole de gambe, chant (dhrupad), **GHALIA BENALI** - chants orientaux et **VINCENT NOIRET** - double bass

Muziek van gambist Monsieur de Sainte-Colombe (1640-1700) herzien door ROMINA LISCHKA - gamba-speler, zang (dhrupad), GHALIA BENALI - oosterse liederen en VINCENT NOIRET - contrabas

Avec l'aide de la / Met de hulp van FWB & Kunstpunt



20:30 (Studio 1) FLAGEY

“Etudes Only”

“Carte blanche Stéphane Ginsburgh”

STEPHANE GINSBURGH explore l'Etude pour piano avec **ERWIN SCHULHOFF**, **SERGEI RACHMANINOFF** et **GÖRGY LIGETI** et montre qu'elles sont plus qu'un simple exercice digital mais aussi un tableau sonore !

STEPHANE GINSBURGH verkent 'Studies' voor piano van ERWIN SCHULHOFF, SERGEI RACHMANINOFF en GÖRGY LIGETI en laat zien dat ze meer zijn dan vingerymnastiek, ze klinken ook mooi !

Avec l'aide de la/ Met de hulp van FWB & Kunstpunt

V L A A N D E R E N

ANTWERPEN

DONDERDAG 06/02

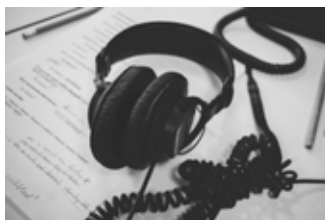

19:00 > 23:00 HET GELUIDSHUIS

“Must hears” Soirée d'écoute/ Luisteravond (NL)

Écoutez les 5 meilleurs extraits sonores, à l'échelle nationale et internationale. Venez, écoutez, étonnez-vous et partagez ensuite vos impressions autour d'un verre.

Luister mee naar onze ultieme top 5 van straf audiomateriaal, inter-nationaal. Kom, luister, leer iets nieuws, wees verwonderd en deel achteraf je indrukken met een glaasje in de hand.

ZONDAG 09/02



“BOEM 2020” HET BOS

19:00 > 20:15

Deel 1

21:00 > 22:15

Deel 2

Des compositeurs de musique électroacoustique actifs en Belgique présenteront leurs derniers travaux lors d'un concert en surround.

Een tiental componisten uit België stellen zelf hun elektroakoestische muziek voor, in een uniek surround concert.

EEN SAMENWERKING TUSSEN: DE WEEK VAN DE KLANK, COMAV, FeBeME-BeFEM, Het Bos

W A L L O N I E
NAMUR

VENDREDI 31/01



20:00 > 23:00

ABATTOIRS DE BOMEL C.C. NAMUR

“Why the eye ?”

Concert d'un quatuor masqué formé autour d'instruments D.I.Y. propose une musique tribale-noisy-expérimentale et garantit un résultat low-fi et velu !

14:00 > 18:00

“Carte blanche au Label musical Vlek”

Rencontre avec le directeur artistique de l'exposition de pochettes du label

Performances d'ANAÏS TUERLINCK, CHRISTOPH WAELEKENS et SAGE ALYTE.

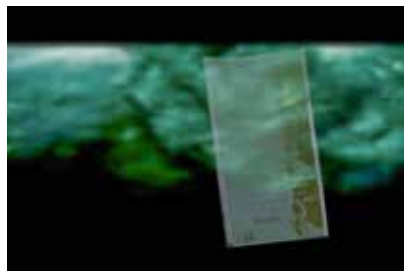

(PointCulture) DELTA

16:00

QUAI 22

Une conférence de Rose-Marie François

Les déficiences auditives nous concernent de plus en plus jeunes. Comment vivre en mal entendant ? Comment vivre avec un malentendant ?

18:00

(Tambour) DELTA

“So lange es Tage ist” Concert Laurence Mekhitarian et Franck Yeznikian

Une écoute inédite de pièces de piano de R. Schumann en alternance avec un univers de musique électronique conçue par le compositeur F.C.Yeznikian.

20:30

(Tambour) DELTA

“14 Paradoxes pour violon et piano” de Walter Hus

En hommage au grand poète Francesco Pétrarque, André Siwy et Walter Hus proposent une nouvelle interprétation du recueil de poèmes “Francesco Paradox”

20:30 > 23:30 ABATTOIRS DE BOMEL C.C. NAMUR

Concerts OLVO & Friends

Après un showcase de son nouvel album, OLVO invite, pour cette soirée, d'autres artistes amis et issus de ses influences.

10:00 > 17:00

ABATTOIRS DE BOMEL C.C. NAMUR

Atelier création podcast par Manon Legrand et Gerald Wang

Un atelier pour les curieux du son qui pratiquent une écoute de podcasts ou de radio de création et veulent découvrir les possibles de l'écriture sonore.

11:00 > 12:30

(Tambour) DELTA

“Le cerveau musicien” Conférence-concert par Isabelle Dumont et Jean-Luc Fafchamps

Conférence insolite à deux voix et piano, avec exemples et jeux musicaux, pour découvrir les effets et bienfaits de la musique sur notre cerveau !



14:00 > 15:30 & 16:00 > 17:30

ABATTOIRS DE BOMEL C.C. NAMUR

Expérimentations sonores avec Rudy Romanowski

Créer un espace sonore à partir d'objets détournés, de sons acoustiques ou électro-acoustiques, de voix naturelles ou transformées... (Enfants & adultes)



14:00

DELTA

Sieste musicale

Confortablement installé sur des coussins, venez profiter d'une ambiance musicale détendue proposée par Nathalie Loriers et Jacques Pili

16:00

(Tambour) DELTA

“BLUE” de Derek Jarman 1993, 79'

Aveugle à la fin de sa vie, DEREK JARMAN a réalisé ce film, devenu culte, qui ne présente aucune image... À cette économie visuelle répond une bande sonore excessivement travaillée, sorte de poème sonore et musical



LUNDI 03/03 > JEUDI 06/02



09:00 > 16:00 LA MAISON DE LA POÉSIE

“Living Pages” Installation de Maxime Coton

Sur base d'un poème original, Living Pages propose une expérience en réalité virtuelle avec du son binaural, dans laquelle l'interactivité est dirigée par le son.

Vernissage lundi 03/03 12:00

LUNDI 03/02



20:00 > 20:45 QUAI 22

“Cabéru” Jérémie Verboomen et Antoine Dandoy

Véritable vent de fraîcheur sur la pop francophone, l'artiste belge Cabéru nous dévoile son univers à travers des textes habiles et engagés.

MARDI 04/02



09:00 et 12:30 CONFLUENT DES SAVOIRS

“A la découverte du son”

Explorons ce phénomène invisible qui chatouille nos oreilles... Avec **M. Lacroix, J. Fromentin, A. Wilmet, J. Lesire, J-F. Durdu, L. Mus.** 1^{ère} à 4^{ème} primaire (2h), 5^{ème} et 6^{ème} primaire (2h30)



13:00 à 13:45 AU NOM DE LA ROSE

“Relaxation et pleine conscience auditive”

Envie de légèreté, de plaisir, de détente ? Venez rejoindre **Gaëlle Meert** et **Caroline Dozot** pour l'atelier de pleine conscience auditive.

20:00 QUAI 22

“Orgaz'Music” Jam Session

“Orgaz'Music” vous invite à une soirée scène ouverte. Venez partager vos créations ou simplement laisser libre cours à votre imagination.



MERCREDI 05/02



18:00 (Tambour) DELTA

“De la déchéance vers l'état poétique” Decall

(Céline Pagniez, Alessia Wyss et Alec Ilyne)
Créé à partir de sons enregistrés dans la ville de Bruxelles, Decall questionne l'humain dans sa course à la consommation et sa lancée technologique.

20:00 (Tambour) DELTA

“Les sons qui soignent”

Conférence d'**Arnould Massart**, compositeur, professeur au Conservatoire royal de Bruxelles et fondateur des Ateliers du Rythme. “Introduction aux effets guérisseurs des sons et des musiques”.

JEUDI 06/02



18:30 QUAI 22

Ecoute a Quai

Du cinéma pour les oreilles ! Un fil rouge par séance, une déclinaison d'histoires. Et c'est parti pour une écoute collective dans des fauteuils moelleux. Le menu de cette 5^e séance est classé TOP SECRET. Ne manquez pas ce rendez-vous !

9:00 > 11:30 & 12:30 > 15:00 CONFLUENT DES SAVOIRS

“A la découverte du son”

Explorons ce phénomène invisible qui chatouille nos oreilles... Avec **M. Lacroix, J. Fromentin, A. Wilmet, J. Lesire, J-F. Durdu, L. Mus.** 1^{ère} à 4^{ème} primaire (2h), 5^{ème} et 6^{ème} primaire (2h30)

20 :30 > 23:30 BOUFFON DU ROI

“Blind Test - Influences Litigieuses”

Un voyage dans le temps à travers différents styles musicaux parsemé d'ambiances sonores intrigantes. Venez tester votre culture du son au rythme éfréné d'un Blind Test unique en son genre.

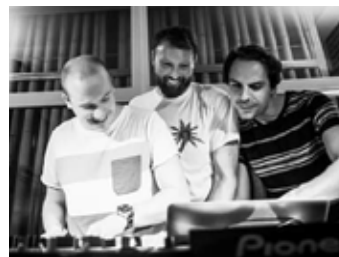

VENDREDI 07/02

20:30 (Tambour) DELTA
“Work in progress Une peau de Louve” Edith Van Malder - Texte de Véronika Mabardi

Une peau de louve est un récit-conte, inspiré de la tradition ancestrale des contes oraux. Nous vous proposons d'en découvrir une étape de création, faisant la part belle au son. Une création du Théâtre Coeur de Terre avec EDITH VAN MALDER et ADRIAN DIAZ.

20:30 > 22:00 CHEZ LISA
Concert intimiste/ Unplugged d'Elvin Byrds
Elvin Byrds, concert solo de Renaud Ledru, le chanteur/compositeur belge du duo folk ALASKA GOLD RUSH.

CHARLEROI

ALBA - Maison des talents partagés

08/02 & 09/02

Une programmation riche en découvertes, expériences et émotions sonores.

Venez découvrir les jeunes talents du Conservatoire Arthur Grumiaux de Charleroi qui feront, durant tout le week-end, des interventions ponctuelles pour le plus grand plaisir de tous.



Mais aussi le “Salon d'écoute” proposé par l'ACSR avec de nombreuses créations radiophoniques documentaires ou de fiction qui seront accessibles tout le week-end.

“The matter of radio”
Une performance radio de JONATHAN FRIGERI

The Matter of Radio mêle, en live, des éléments de musique expérimentale, d'art sonore, de performance, de rituel, de conférence et de fiction radiophonique.



“Twitch 2”
Duos croisés Sax Electro Voix... Des interventions ponctuelles de MAJA JANTAR, artiste vocale et polysonique, du saxophoniste JEAN-JACQUES DUERINGKX et du compositeur de musique électroacoustique STEPHAN DUNKELMAN.



“Living Pages”
Installation de MAXIME COTON
Sur base d'un poème original, Living Pages propose une expérience en réalité virtuelle avec du son binaural, dans laquelle l'interactivité est dirigée par le son.



“fractal motions - quantic voices”
Concert de musique électroacoustique DIMITRI COPPE
Un solo vocal sans voix... davantage un geste de la main... malaxant du bout des doigts... mastiquant hors de la bouche... le temps d'un cri, d'un soupir, d'un hoquet, d'un grincement.



“Le cerveau musicien”
Conférence-concert d'ISABELLE DUMONT et JEAN-LUC FAFCHAMPS
Conférence insolite à deux voix et piano, avec exemples et jeux musicaux, pour découvrir les effets et bienfaits de la musique sur notre cerveau !

Et encore d'autres surprises !

Avec le soutien de / Met de steun van



Et l'aide de / Met de hulp van



Nos Partenaires / Onze Partners



Nos Partenaires en Flandre et en Wallonie / Onze Partners in Vlaanderen en Wallonië



Informations/ Inlichtingen

info@lasemaineduson.be

info@deweekvandeclank.be

+32 (0) 472 640 299



La Semaine du Son Bruxelles
De Week van de Klank Brussel



La.semaine.du.son



Sous le patronage
de l'**UNESCO**

Organisation
des Nations Unies
pour l'éducation,
la science et la culture

Réservations

www.lasemaineduson.be

Reservaties

www.deweekvandeclank.be



HALALUNE
PRODUCTION

